

MOVIMENTAZIONE AD ARGANO



CONTROMOLLE DI COMPENSAZIONE

Contromolle di compensazione per rullo ottagonale - Supporto

CONTROMOLLE DI COMPENSAZIONE

per RULLO OTTAGONALE 40 mm

cod.	Ø filo mm	Numero Spire	L mm	Coppia/giro Kgm	Forza totale su Ø90 mm	Numero giri		
CDC10/11	2,6	155	600	0,027	10	11		
CDC24/18	3	180	760	0,040	24	18		

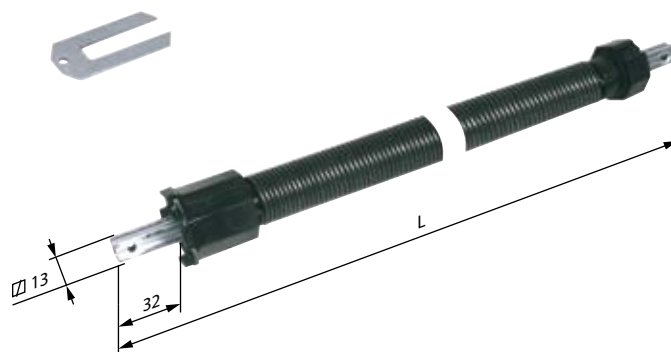

CONTROMOLLE DI COMPENSAZIONE

per RULLO OTTAGONALE 60 mm

cod.	Ø filo mm	Numero Spire	L mm	Coppia/giro Kgm	Forza totale su Ø90 mm	Numero giri		
CDC24/12	4	160	860	0,090	24	12		
CDC34/12	4,5	160	940	0,125	34	12		
CDC62/13	5	140	940	0,215	62	13		

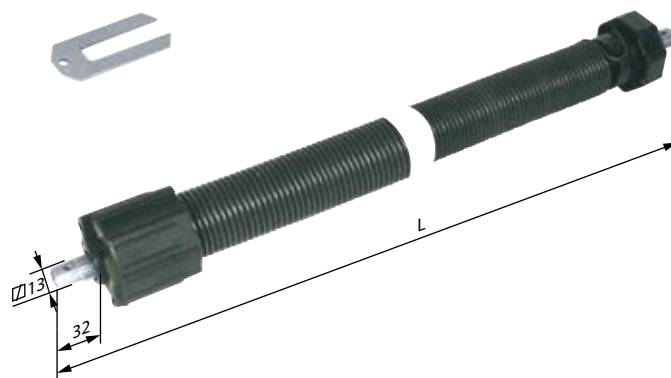

CONTROMOLLE DI COMPENSAZIONE

per RULLO OTTAGONALE 70 mm

cod.	Ø filo mm	Numero Spire	L mm	Coppia/giro Kgm	Forza totale su Ø90 mm	Numero giri		
CDC30/14	4,5	180	1030	0,107	30	14		
CDC56/13	5	140	940	0,215	56	13		
CDC75/13	5,5	188	1270	0,288	75	13		
CDC100/10	6	133	1030	0,500	100	10		

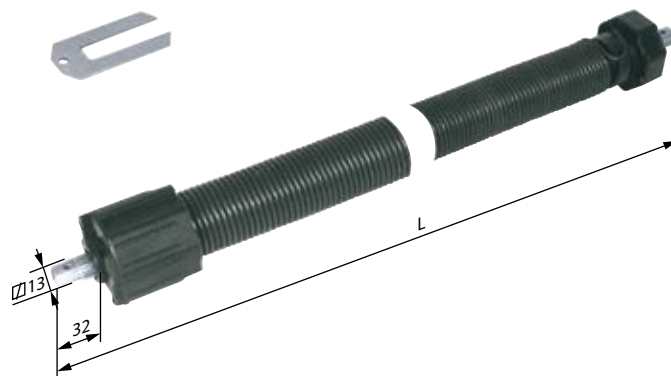

SUPPORTO CONTROMOLLA

cod.	
SXC01	SUPPORTO per fianco standard o tassellare
SXC02	SUPPORTO REGOLABILE per contromolla di compensazione

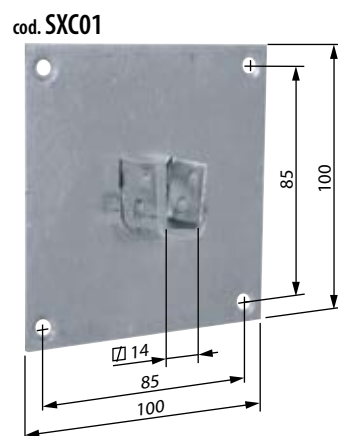

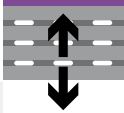

Scelta del modello

L'impiego della contromolla è necessario quando il peso dell'avvolgibile è superiore alla portata dell'argano di manovra.

Per la determinazione del tipo di contromolla consultare le tabelle tecniche e i grafici che riportano la forza, la coppia e il numero di giri massimo di ogni modello.

Il sistema "a contromolla" non è applicabile se la manovra è realizzata con argano a fune o con avvolgitore.

È invece possibile l'utilizzo di questo sistema per il "tiro diretto" (movimento dell'avvolgibile a mano): in questo caso la molla compenserà l'intero peso dell'avvolgibile.

Indicazioni di montaggio con argano ad asta

1 Verificare la fase di montaggio. La contromolla va montata dalla parte opposta all'argano di manovra facendo attenzione che la molla si carichi durante la discesa dell'avvolgibile (vedi **fig. 1**).

Per invertire la fase (dx o sx) è sufficiente togliere i due anelli di arresto (seeger) e invertire le calotte (vedi **fig. 2**).

2 Montare l'argano ad asta nel cassonetto in posizione di finecorsa abbassato e, dalla parte opposta, il supporto quadrato per la contromolla (rispettare l'assialità).

3 Ruotare l'asta dell'argano come per sollevare, facendo fare all'asse centrale un numero di giri leggermente superiore al necessario per il sollevamento dell'avvolgibile (vedi **tab. 3** a titolo indicativo).

4 Inserire la contromolla nel rullo e montare il sistema nel cassonetto.

5 Ruotare l'asta dell'argano come per abbassare fino a raggiungere il finecorsa inferiore.

6 Agganciare l'avvolgibile al rullo.

7 Verificare il corretto funzionamento.

Nel caso l'azione della molla non fosse sufficientemente "sentita" sganciare il telo, ruotare l'asta come per sollevare fino a scaricare completamente la molla, smontare il rullo e procedere come sopra (dal punto 3) facendo fare all'argano un numero maggiori di giri.

Indicazioni di montaggio "a tiro diretto"

1 Dopo aver verificato la fase (dx o sx) infilare la molla nel rullo e montare nel cassonetto.

2 Ruotare manualmente il rullo come per abbassare facendo fare un numero di giri uguale al necessario per il sollevamento.

3 Bloccare la molla inserendo la staffa di arresto in dotazione e agganciare l'avvolgibile.

4 Verificare il corretto funzionamento.

Attenzione

- Non capovolgere la fase di montaggio (si caricherebbe la molla a rovescio con conseguente rottura).
- Non caricare la molla per un numero di giri superiore a quello prescritto.
- Non utilizzare contromolle con portata superiore a quella dell'argano o comunque non caricarle oltre la portata dell'argano.

SI DECLINA OGNI RESPONSABILITÀ QUALORA NON VENGANO RISPETTATE LE ISTRUZIONI INDICATE.

FIG. 1

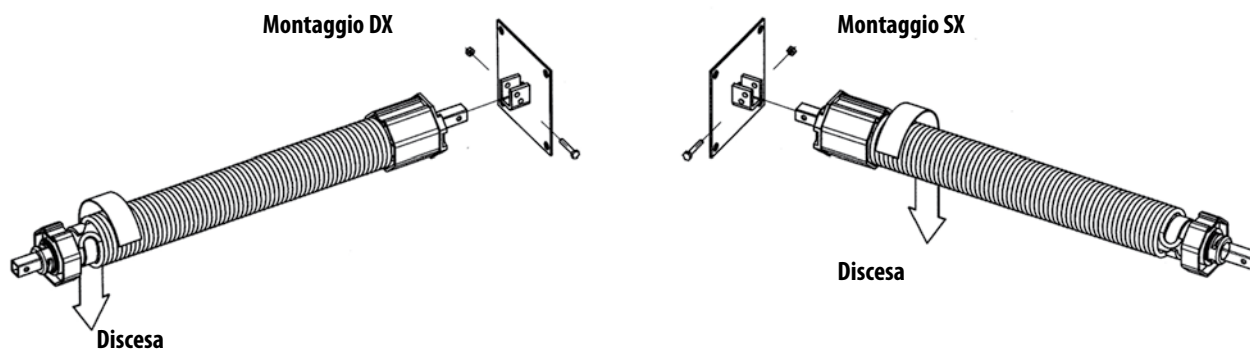
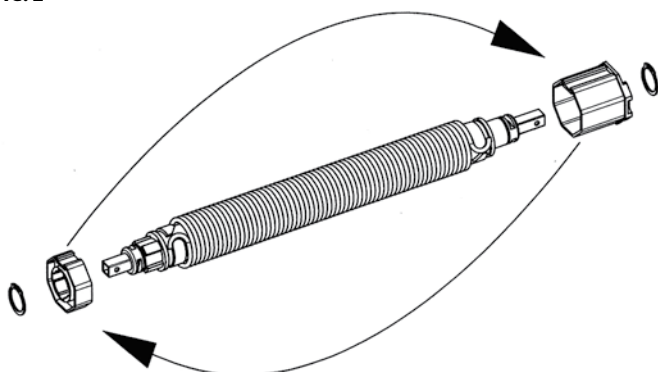

FIG. 2



Tab. 3 - Numero giri rullo

rullo ottagonale mm	40	60	70	
spessore telo mm	9	14	14	
altezza telo m				
	1,0	4,6	3,5	3,3
	1,5	4,6	3,5	3,3
	2,0	4,6	3,5	3,3
	2,5	4,6	3,5	3,3
	3,0	4,6	3,5	3,3
	3,5	4,6	3,5	3,3